

Glasleiste GL1

Standardglasleiste in Trapezform für Fertigtüren;
je nach Oberfläche massiv, furnier- oder folienummantelt
Max. Lichtöffnungshöhe 2130 mm
Oberflächen siehe Seite 2-4
Standard = verdeckt befestigt

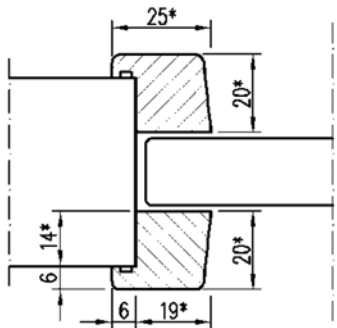

Glasleiste GL7

Als Glasleiste bzw. Bullauge mit d= 350 bzw. 500mm
*Maße variieren je nach Tür- und Glasdicke (Bild zeigt Tür 48mm, Glas 17mm)
Oberflächen siehe Seite 2-4
Standard = verdeckt befestigt (Standard bei T30 sichtbar, wahlw. verdeckt befestigt)

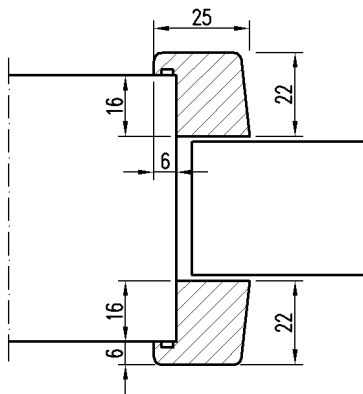

Glasleiste GL7 für T90, Typ70

speziell für die Verglasung der Brandschutztüren T90 Typ 70 in
Oberflächen siehe Seite 2-4
Standard = sichtbar befestigt

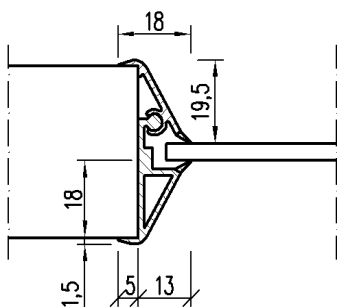

Glasleiste für Feucht- und Nassraumbtüren

PVC Glasleiste zum Einklipsen, für die Verglasung
der Feucht- und Nassraumbtüren in Türdicke 39-40mm und Glasdicke 4-5mm.
Glasmaße = Ausschnittmaß minus 14 mm.
Farben: weiß, grau, braun